

FRIGGITRICI PER BORDO

MARINE FRYERS

MOD. F9

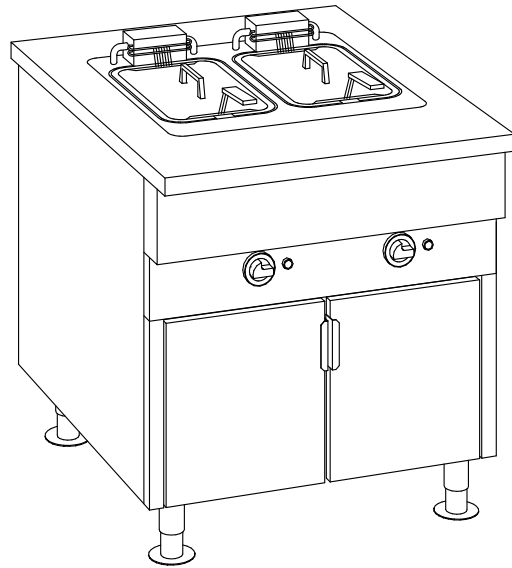
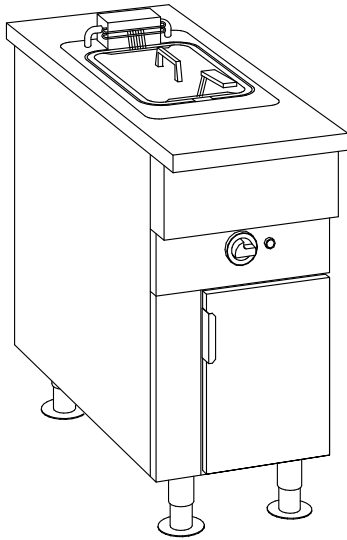

- PROGETTAZIONE PER ESCLUSIVO IMPIEGO NAVALE
- ROBUSTEZZA ECCEZIONALE
- FACILITA' D'USO - MASSIMA IGIENE
- FACILITA' DI MANUTENZIONE
- STRUTTURA PORTANTE IN ACCIAIO INOX AISI 304
- PIANO SUPERIORE RINFORZATO, CORRIMANO, BACINELLE DI COTTURA E COPERCHI, IN ACCIAIO INOX AISI 304
- CESTINO PER FRITTURA IN ACCIAIO CROMATO CON IMPUGNATURA ISOLANTE
- BACINELLA DI RACCOLTA OLIO IN ACCIAIO INOX AISI 304
- REGOLAZIONE AUTOMATICA TEMPERATURA CON TERMOSTATO A VARIE POSIZIONI CORREDATO DI LAMPADA SPIA
- TERMOSTATO SUPPLEMENTARE DI SICUREZZA CON CONNESSIONE SOLAS
- RUBINETTO DI SCARICO OLIO
- AFFIDABILITA' E SICUREZZA
- RIVESTIMENTO ESTERNO E PIEDI REGOLABILI DI SOSTEGNO CON FLANGIA PER FISSAGGIO A PONTE, IN ACCIAIO INOX AISI 304
- PORTINE A BATTENTE A DOPPIA PARETE CON SCROCCHETTO DI CHIUSURA
- RISCALDAMENTO A MEZZO RESISTENZE ELETTRICHE CORAZZATE IMMERSE E RIBALTABILI PER LA PULIZIA
- APPROVAZIONE SOLAS

- EXCLUSIVELY PROJECTED FOR MARINE USE
- EXCEPTIONALLY STRONG
- EASY OPERATING - MAXIMUM HYGIENE
- QUICK AND EASY MAINTENANCE
- INOX AISI 304 STAINLESS STEEL CARRYING STRUCTURE
- TOP REINFORCED, GUARD RAIL, FRYING WELLS AND LIDS, IN AISI 304 STAINLESS STEEL
- FRYING BASKET IN CHROMIUM PLATED STEEL PROVIDED WITH INSULATED HANDLE
- OIL COLLECTING PANS IN AISI 304 STAINLESS STEEL
- OIL TEMPERATURE AUTOMATICALLY CONTROLLED BY THERMOSTAT AT DIFFERENT SETTINGS AND SIGNAL LIGHT
- SAFETY CUT-OFF THERMOSTAT WITH SOLAS CONNECTION
- DRAIN OIL COCK
- RELIABLE AND SAFE OPERATION
- OUTSIDE COVERING AND ADJUSTABLE FEET WITH ANCHOR PLATE IN AISI 304 STAINLESS STEEL
- DOUBLE WALL FRONT HINGED DOORS WITH LOCKING DEVICE
- HEATING OF OIL BY MEANS OF SPECIAL ARMoured ELEMENTS IMMERSED IN OIL WELL, TILTING FOR EASY CLEANING
- SOLAS RULES APPROVED

baratta

MARINE FOOD SERVICE EQUIPMENT

IT-GB	12	22
02-198500-03		

SERIE F9 - F9 SERIES

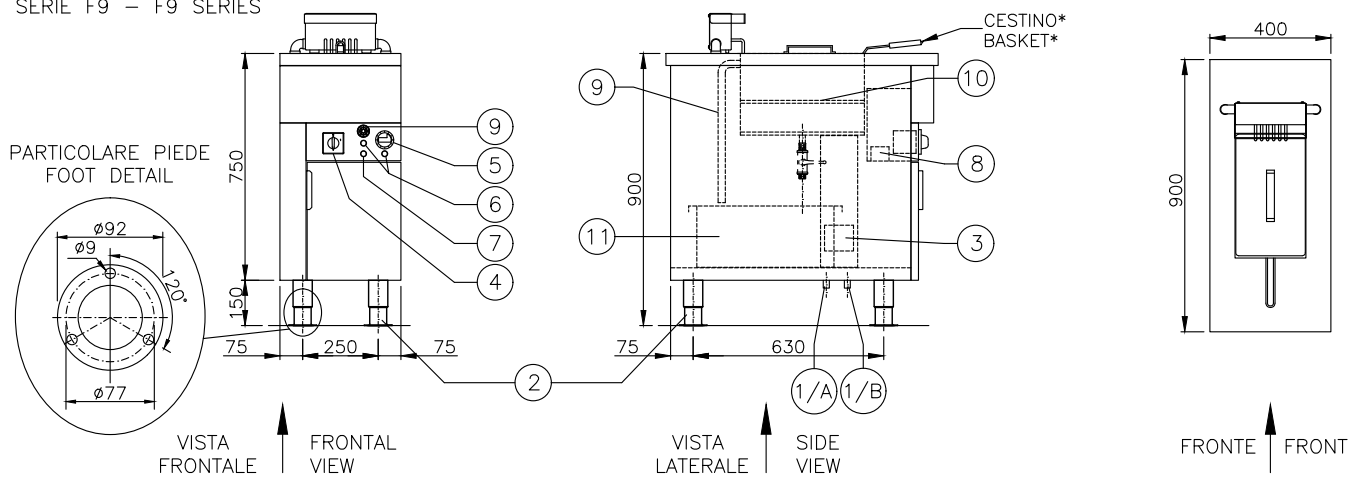

SERIE F92 - F92 SERIES

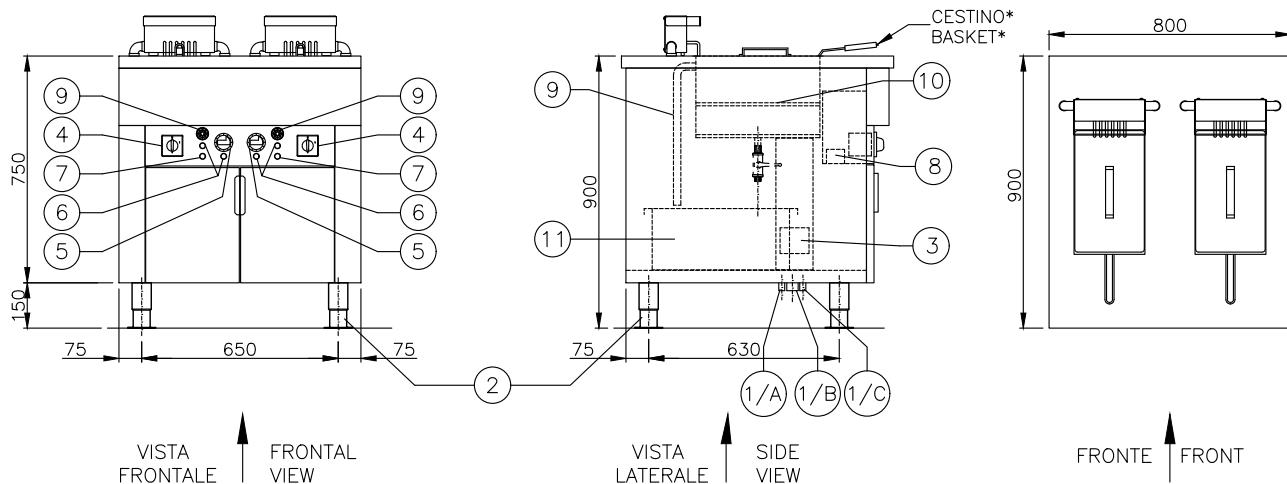

CODICE CODE	MODELLO MODEL	DIMENSIONI DIMENSION	VASCHE TANKS	PRODUZ. OUTPUT	PATATE FRENCH FRIES	CAPACITA' VASCA WELL CAPACITY	POTENZA POWER	POS. 1/B	CESTINO BASKET	ALIMENTAZIONE* VOLTAGE*
		mm	Nr	Kg./h	LT	kW	PG	Nr	V	
402198500	F9-15	400x900x900h	1	25		14-18	9	16	1	230/3/50-60 400/3/50-60 415/3/60 440/3/60
402198540	F92-15	800x900x900h	2	25+25		2x14-18	18	21	2	
402198600	F9-20	400x900x900h	1	43		20-25	13,5	16	1	
402198620	F92-20	800x900x900h	2	43+43		2x20-25	27	29	2	

- 1/A PASSAGGIO PER SOLAS PG13,5
SOLAS CABLE GLAND
- 1/B PASSAGGIO PER ALIMENTAZIONE - VEDI TABELLA
CABLE GLAND - SEE DATA SHEET
- 1/C PASSAGGIO PER SOLAS PG13,5
SOLAS CABLE GLAND
- 2 POSIZIONE FISSAGGIO PIEDI
FEET FIXING POSITION
- 3 MORSETTIERA DI ALLACCIAMENTO
POWER LINE JUNCTION BLOCK
- 4 INTERRUTTORE PRINCIPALE
MAIN SWITCH
- 5 TERMOSTATO
THERMOSTAT
- 6 LAMPADA SPIA ROSSA
RED PILOT LAMP
- 7 LAMPADA SPIA VERDE
GREEN PILOT LAMP
- 8 TERMOSTATO DI SICUREZZA
SAFETY THERMOSTAT
- 9 TUBO TROPPO PIENO
OVERFLOW PIPE

- 10 FILTRO OLIO*
OIL FILTER*
- 11 BACINELLA RACCOGLI OLIO
OIL COLLECTING PAN

ACCESSORI IN DOTAZIONE:
ACCESSORIES PROVIDED:

- COPERCHIO
COVER
- BACINELLA RACCOGLI OLIO
OIL COLLECTING PAN
- PIEDI FLANGIATI REGOLABILI
ADJUSTABLE FLANGED FEET

ACCESSORI A RICHIESTA CON EXTRA COSTO:
ACCESSORIES BY REQUEST WITH EXTRA COST:

- FILTRO OLIO
OIL FILTER
- CESTINI: N°2x1/2 AL POSTO DI N°1/1
BASKETS: N°2x1/2 INSTEAD OF N°1/1

* ALTRI VOLTAGGI A RICHIESTA
OTHER VOLTAGES ON REQUEST

BARATTA S.R.L.

Via del Brentino
55054 Massarosa - LU - ITALIA
Tel. +39 0584 941766 - 31349 | Telefax +39 0584 962577
E-mail: info@baratta-kitchens.com
www.baratta-kitchens.com

Le caratteristiche riportate su questa tavola sono date senza impegno.
Il costruttore si riserva il diritto di modificarle senza preavviso.

The manufacturer reserves the right to change materials or specifications
without notice in order to improve products.